

# SLUPKI DO PIŁKI SIATKOWEJ WIELOFUNKCYJNE STALOWE CYNKOWANE

załącznik nr 3

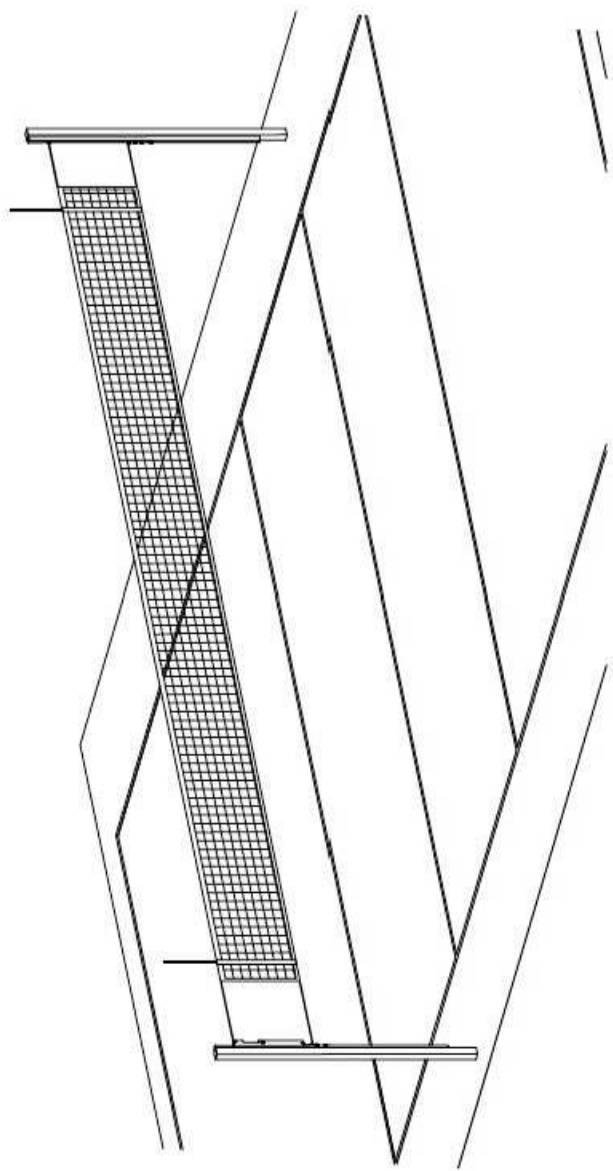

## Informacje ogólne

Slupki do siatkówki stalowe cynkowane wykonane z profilu stalowego cienkościennego 80x80x2mm. Tuleje slupków stalowych wykonane z profilu kwadratowego 90x90x3mm, zabezpieczone poprzez cynkowanie ogniowe. Wszystkie elementy slupków stalowych zabezpieczone antykorozyjnie poprzez:

- powłoki cynkowe nakładane ogniowo - slup nośny
- powłoki cynkowe nakładane galwanicznie - elementy wyposażenia, łączniki, śruby
- powłoki malarskie nakładane metodą proszkową - obudowa naciągu

Slupki do siatkówki mają spełniać wymagania normy PN - EN - 1271:2015 - „Sprzęt boiskowy - Sprzęt do siatkówki - Wymagania funkcjonalności i bezpieczeństwa, metody badań” oraz posiadać Certyfikaty Zgodności z Normami.

Wykaz części:

Numer	Nazwa części	Ilość sztuk
1	Tuleja montażowa	2
2	Slup stalowy lub aluminiowy L= 2910 mm	2
3	Naciąg zewnętrzny linki siatki	1
4	Klucz do naciągania linki	1
5	Listwa długa z hakami	1
6	Listwa krótka z hakiem	2
7	Naklejka z wysokościami	2
8	Zaslepka kwadratowa 80x80 (dotyczy słupka stalowego)	2*

## Etap I Montaż tulei slupków do siatkówki

Wykaz części potrzebnych do przeprowadzenia kolejnych czynności:

1. Tuleja montażowa

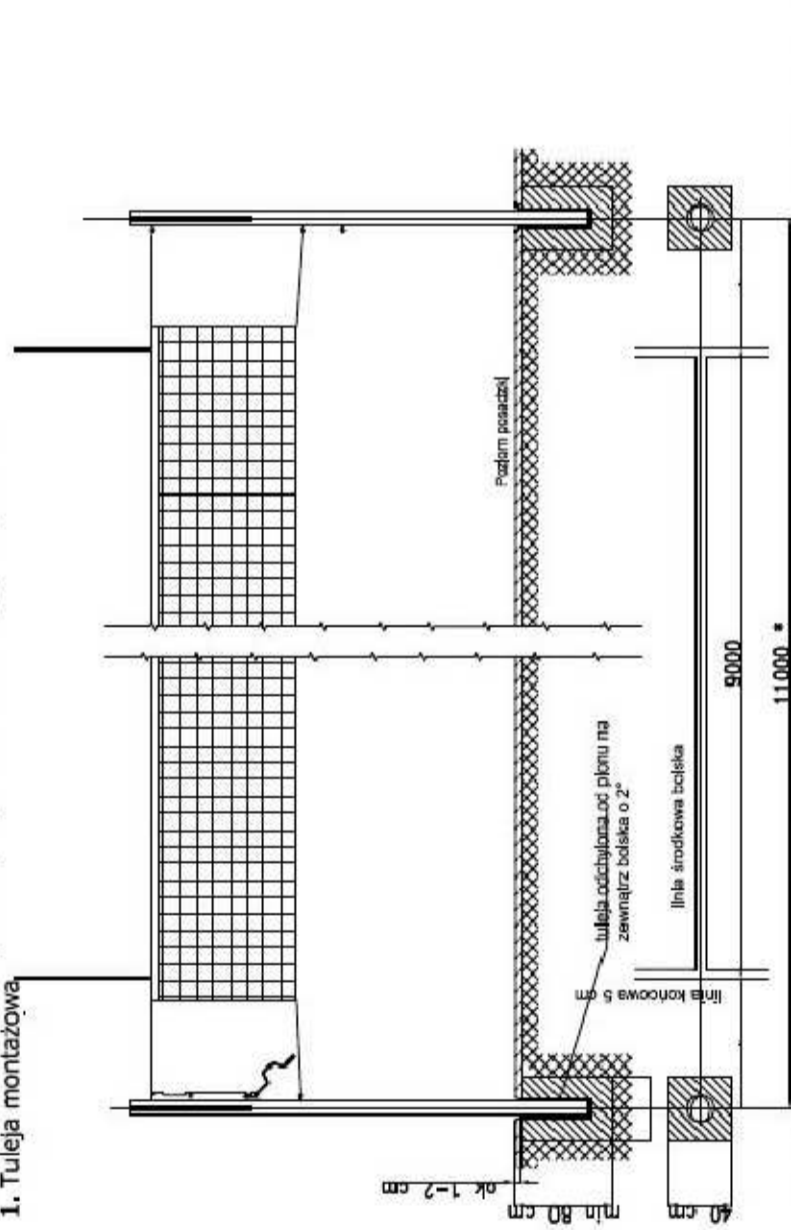

\* Zgodnie z przepisami gry w siatkówkę odległość słupków winna wynosić 10 000 - 11 000 mm w świetle między słupkami

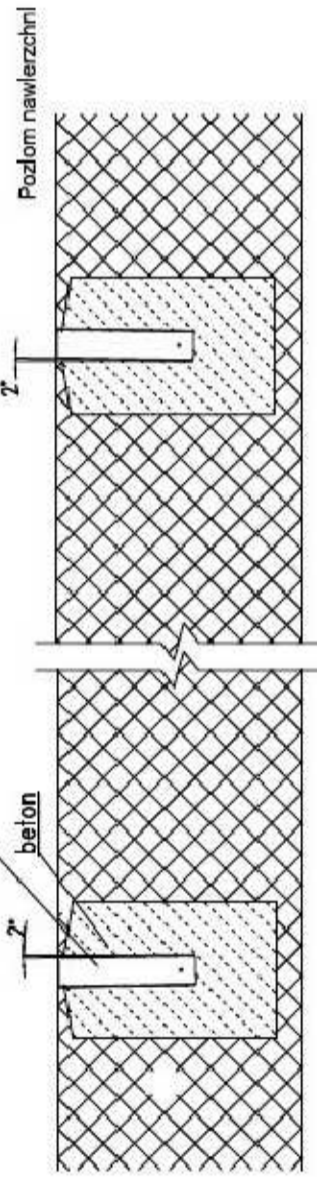

Opis czynności:

1. Wykonać wykopy o odpowiednich wymiarach.
2. Wykopy zalać betonem klasy co najmniej B15, ustawić tuleje wg rysunku, tak aby jej górna krawędź pokrywała się z poziomem podłoża.
3. Nie instalować słupków do momentu uzyskania przez beton odpowiedniej wytrzymałości (min. 7 dni)

Uwaga:

Pusta tuleja powinna być zakryta deklek maskującym, który jest dostarczony razem z tuleją.

## Etap II Montaż naciągu i listew do słupka

Wersja stalowa

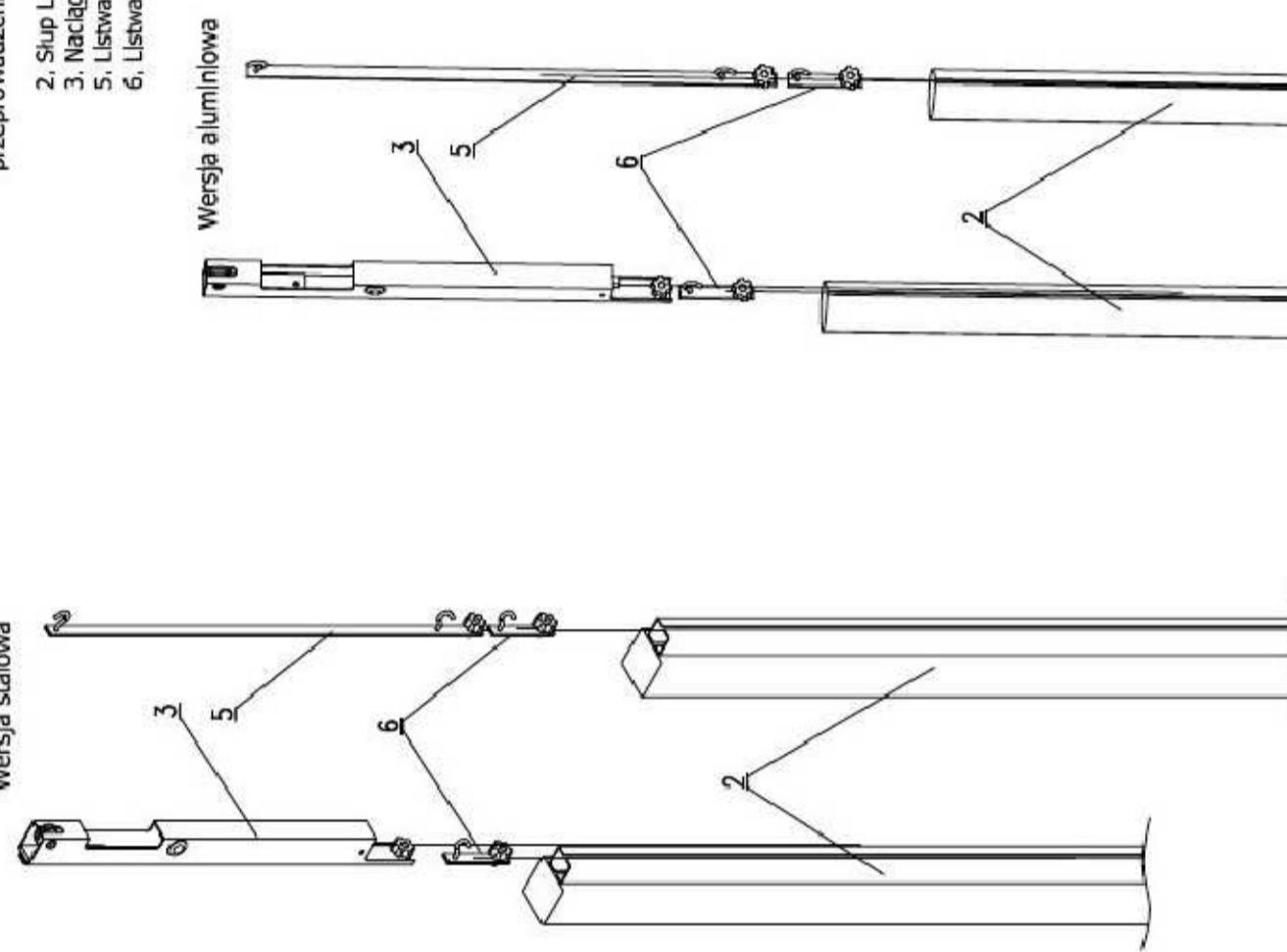

Wykaz części potrzebnych do przeprowadzenia kolejnych czynności:

2. Slup L= 2910
3. Naciąg zewnętrzny linki siatki
5. Listwa długa z hakami
6. Listwa krótka z hakiem

Opis czynności:

Do rowka prowadzącego pierwszego słupka należy wprowadzić naciąg zewnętrzny linki siatki [3] oraz jedną listwę krótką z hakiem [6]. Natomiast do rowka prowadzącego drugiego słupka należy wprowadzić listwę długą z hakami [5] oraz listwę krótką z hakiem [6]. Tak zmontowane słupki można montować do tulei.

## Etap III Montaż słupków do tulei

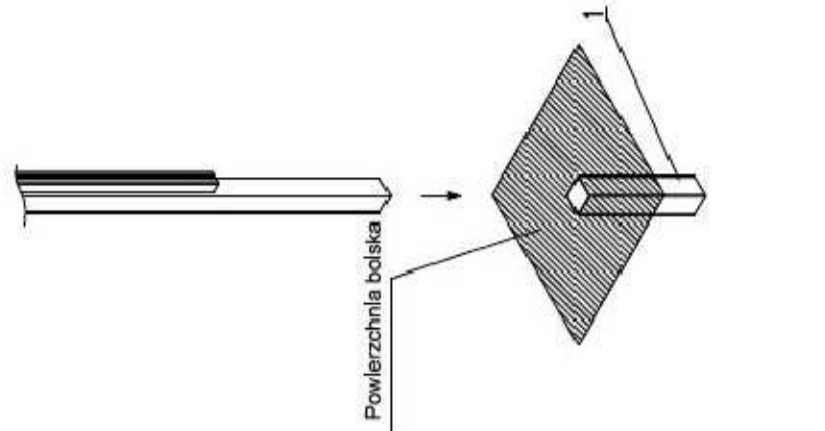

Opis czynności:

Wsunąć supek z naciągiem do tulei [1], naciąg powinien być skierowany w kierunku boiska. Następnie w ten sam sposób zamontować drugi ze słupków. Umieścić naklejkę z nadrukowanymi wysokościami na słupkach tak jak pokazano na rysunku obok (200cm od poziomu nawierzchni boiska do odpowiedniej kreski na naklejce wysokości)

## Etap IV Montaż siatki

Wykaz części potrzebnych do przeprowadzenia kolejnych czynności:

4. Klucz do naciągu siatki

Opis czynności:

Poluzować śruby dociskowe, przesunąć naciąg siatki w położenie umożliwiający swobodny montaż siatki, po czym dokręcić śruby. Nasunąć klucz [4] na czworokąt (jak pokazują strzałki), następnie kręcić kluczem tak, aby zaczął naciąg siatki wysunąć się najwyżej. Linkę naciagową nasunąć na zaczep naciągu siatki, z jednej strony, na hak listwy długiej z drugiej strony. Następnie poluzować śruby dociskowe przesunąć naciąg z siatki na żądaną wysokość, po czym dokręcić śruby zabezpieczające naciąg przed osuwaniem się w dół. Tak ustawioną siatkę naprężyć przez kręcenie śruby naciagowej kluczem [4] w prawo.